

Областное бюджетное профессиональное образовательное учреждение

«Суджанский сельскохозяйственный техникум»

Рассмотрен

на заседании педагогического

совета Протокол № 5

от «30» апреля 2019 г.

Утверждаю

Директор ОБПОУ «ССХТ»

Приказ № 143

от «30» апреля 2019 г.



Е.В.Харламов

КОМПЛЕКТ

контрольно-оценочных средств

учебной дисциплины ОП. 04. Основы механизации, электрификации и автоматизации сельскохозяйственного производства

по специальности 35.02.05 Агронимия

Суджа 2019 г

Комплект контрольно-оценочных средств учебной дисциплины ОП. 04. Основы механизации ,электрификации и автоматизации сельскохозяйственного производства составлен на основе Федерального государственного образовательного стандарта среднего профессионального образования (приказ Министерства образования и науки Российской Федерации от 7 мая 2014 года № 454, Зарегистрирован в Минюсте России 26 июня 2014 года № 32871) по специальности 35.02.05. Агрономия

Составитель:

Красовский В.П. преподаватель Кучеровского филиала ОБПОУ «Суджанский сельскохозяйственный техникум»

Комплект контрольно-оценочных средств учебной дисциплины ОП. 04. Основы механизации ,электрификации и автоматизации сельскохозяйственного производства

Рассмотрен и одобрен на заседании методической комиссией

Протокол № 9 от 25 апреля 2019 г.

Председатель  Чернышова Е.А.

Комплект контрольно-оценочных средств учебной дисциплины ОП. 04. Основы механизации ,электрификации и автоматизации сельскохозяйственного производства

Рассмотрен и одобрен на заседании Методического совета

Протокол № 7 от 29 апреля 2019 г

Председатель МС  О.Г.Кудинова

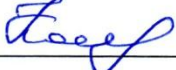
Заместитель директора по учебной работе  О.К. Косименко

СОДЕРЖАНИЕ

- 1 Паспорт комплекта контрольно-оценочных средств
2. Результаты освоения учебной дисциплины, подлежащие проверке
3. Оценка освоения учебной дисциплины
 - 3.1. Формы и методы оценивания
 - 3.2. Типовые задания для оценки освоения учебной дисциплины
4. Контрольно-оценочные материалы для итоговой аттестации по учебной дисциплине

1. Паспорт комплекта контрольно-оценочных средств

В результате освоения учебной дисциплины ОП.04 основы механизации, электрификации и автоматизации сельскохозяйственного производства обучающийся должен обладать предусмотренными ФГОС по специальности СПО 35.02.05. Агронимия следующими умениями (У), знаниями (З), которые формируют профессиональную компетенцию, и общими компетенциями (ОК):

У1 -применять в профессиональной деятельности средства механизации, электрификации и автоматизации сельскохозяйственного производства

З1- общее устройство и принцип действия тракторов, сельскохозяйственных машин и автомобилей, их воздействие на почву и окружающую среду;

З2 - технологии и способы выполнения сельскохозяйственных работ в соответствии с агротехническими и зоотехническими требованиями;

З3 - методы подготовки машин к работе и их регулировки;

З4 - правила эксплуатации, обеспечивающие наиболее эффективное использование технических средств;

З5 - методы контроля качества выполняемых операций;

З6-принципы автоматизации сельскохозяйственного производства;

З7-технологии использования электрической энергии в сельском хозяйстве

ОК 1 Понимать сущность и социальную значимость своей будущей профессии, проявлять к ней устойчивый интерес

ОК 2 Организовывать собственную деятельность, выбирать типовые методы и способы решения профессиональных задач, оценивать их эффективность и качество.

ОК 3 Принимать решения в стандартных и нестандартных ситуациях и нести за них ответственность.

ОК 4 Осуществлять поиск, анализ и оценку информации, необходимой для постановки и решения профессиональных задач, профессионального и личностного роста.

ОК 5 Использовать информационно-коммуникационные технологии в профессиональной деятельности

ОК 6 Работать в коллективе и команде, обеспечивать ее сплочение, эффективно общаться с коллегами, руководством, потребителями.

ОК 7 Брать на себя ответственность за работу членов команды (подчиненных), за результат выполнения заданий.

ОК 8 Самостоятельно определять задачи профессионального и личностного развития, заниматься самообразованием, осознанно планировать повышение

квалификации.

ОК 9 Ориентироваться в условиях частой смены технологий в профессиональной деятельности

ОК 10 Исполнять воинскую обязанность, в том числе с применением полученных профессиональных знаний (для юношей)

Формой аттестации по учебной дисциплине является экзамен.

2. Результаты освоения учебной дисциплины, подлежащие проверке

2.1. В результате аттестации по учебной дисциплине осуществляется комплексная проверка следующих умений и знаний, а также динамика формирования общих компетенций:

Таблица 1

Результаты обучения: умения, знания и общие компетенции	Показатели оценки результата	Форма контроля и оценивания
Уметь:		
У 1.применять в профессиональной деятельности средства механизации, электрификации и автоматизации сельскохозяйственного производства	-Выполнение обоснованного выбора средств механизации, электрификации и автоматизации сельскохозяйственного производства; -Выполнение подготовки средств механизации, автоматизации и электрификации к работе; - Пуск в работу средств механизации, автоматизации и электрификации; - Контроль и анализ	Практические занятия

	<p>рабочего процесса средств механизации, автоматизации и элетрификации;</p> <ul style="list-style-type: none"> - Выполнение регулировок технологического процесса средств механизации, автоматизации и электрификации; - Выполнение технического обслуживания средств механизации, автоматизации и электрификации после завершения работы; - Соблюдение правил безопасной эксплуатации средств механизации, автоматизации и электрификации 	
<p>ОК 1 Понимать сущность и социальную значимость своей будущей профессии, проявлять к ней устойчивый интерес.</p> <p>ОК 2 Организовывать</p>	<p>Анализ ситуации на рынке труда; быстрая адаптация к внутриорганизационным условиям работы; участие в работе кружка технического творчества, конкурсах профессионального мастерства, профессиональных олимпиадах; активность,</p>	<p>Наблюдение за выполнением практических занятий, конкурсных работ, участием во внеучебной деятельности.</p> <p>Наблюдение за выполнением практических работ, конкурсных работ, участием во внеучебной деятельности</p>

<p>собственную деятельность, выбирать типовые методы и способы выполнения профессиональных задач, оценивать их эффективность и качество</p> <p>ОК 3 Принимать решения в стандартных и нестандартных ситуациях и нести за них ответственность.</p> <p>ОК 4 Осуществлять поиск и использование информации, необходимой для эффективного выполнения профессиональных задач, профессионального и личностного развития;</p> <p>ОК 5 Использовать информационно-коммуникационные технологии в профессиональной деятельности;</p>	<p>инициативность в процессе освоения профессиональной деятельности.</p> <p>Определение цели и последовательности выполнения работы; обобщение результата; использование в работе ранее полученных знаний и умений.;</p> <p>Понимание проблемы; поиск путей решения проблемы; выбор варианта решения проблемы; оценка рисков; принятие решений</p> <p>Обработка и структурирование информации; поиск и использование источников информации</p>	<p>Наблюдение за выполнением практических занятий, конкурсных работ, участием во внеучебной деятельности.</p> <p>Наблюдение за выполнением практических занятий, конкурсных работ, участием во внеучебной деятельности</p> <p>Наблюдение за выполнением практических занятий, конкурсных работ, участием во внеучебной деятельности</p> <p>Наблюдение за выполнением практических занятий, конкурсных работ,</p>
--	--	--

<p>ОК 8 Самостоятельно определять задачи профессионального и личностного развития, заниматься самообразованием, осознанно планировать повышение квалификации;</p>	<p>Поиск, обработка, хранение и передача информации с помощью средств информационно-коммуникативных технологий</p> <p>Внутренняя потребность к самообразованию; определение задач профессионального и личностного развития; планирование самообразования; реализация задач самообразования; рост интеллектуального и профессионального уровня.</p>	<p>участием во внеучебной деятельности</p>
<p>ОК 6 Работать в коллективе и команде, эффективно общаться с коллегами, руководством, потребителями;</p>	<p>Терпимость к другим мнениям и позициям; оказание помощи участникам команды; использование продуктивных способов реагирования в конфликтных</p>	<p>Наблюдение за выполнением практических занятий, конкурсных работ, участием во внеучебной деятельности</p>

<p>ОК 7 Брать на себя ответственность за работу членов команды (подчиненных), за результат выполнения заданий;</p>	<p>ситуациях; выполнение обязанностей в соответствии с распределением ролей в группе</p> <p>Определение цели; организация способов ее достижения; поиск мотивов деятельности подчиненных; использование методов поощрения деятельности; организация контроля за деятельностью подчиненных; готовность и понимание ответственности за результат выполнения задания</p>	<p>Наблюдение за выполнением практических занятий, конкурсных работ, участием во внеучебной деятельности</p>
<p>ОК 9 Ориентироваться в условиях частой смены технологий в профессиональной деятельности;</p> <p>ОК 10 Исполнять воинскую обязанность, в том числе и с применением полученных</p>	<p>Быстрая адаптация в новых условиях; любознательность и любопытство; быстрая обучаемость; креативность и толерантность</p> <p>Уровень физической подготовки; здоровый</p>	<p>Наблюдение за выполнением практических занятий, конкурсных работ, участием во внеучебной деятельности</p> <p>Наблюдение за выполнением практических занятий, конкурсных работ, участием во внеучебной</p>

<p>профессиональных знаний (для юношей).</p>	<p>образ жизни; активная гражданская позиция, занятия в спортивных секциях; кружках технического творчества</p>	<p>деятельности</p>
<p>Знать:</p>		
<p>З 1- общее устройство и принцип действия тракторов, сельскохозяйственных машин и автомобилей, их воздействие на почву и окружающую среду;</p>	<ul style="list-style-type: none"> - изложение основных терминов теории двигателя внутреннего сгорания; - описание общего устройства тракторов, сельскохозяйственных машин и автомобилей; - определение взаимодействия составных частей тракторов, сельскохозяйственных машин и автомобилей; - распознавание по внешнему виду названия и назначения составных частей, деталей тракторов, сельскохозяйственных машин и автомобилей; - осознание воздействия тракторов, сельскохозяйственных машин и автомобилей на почву и окружающую среду. 	<p>Тестирование, устный опрос, письменный опрос.</p>

<p>3 2 - технологии и способы выполнения сельскохозяйственных работ в соответствии с агротехническими и зоотехническими требованиями;</p>	<ul style="list-style-type: none"> - изложение агротехнических и зоотехнических требований к выполнению сельскохозяйственных работ; - выбор технологии и способов выполнения работ в соответствии с агротехническими и зоотехническими требованиями; - составление технологической карты выполнения сельскохозяйственных работ. 	<p>Тестирование, устный опрос, письменный опрос</p>
<p>3 3 - методы подготовки машин к работе и их регулировки;</p>	<ul style="list-style-type: none"> - изложение методов подготовки машин к работе; - изложение последовательности выполнения регулировок машин на соответствие нормам. 	<p>Тестирование, устный опрос, письменный опрос</p>
<p>3 4 - правила эксплуатации, обеспечивающие наиболее эффективное использование технических средств;</p>	<ul style="list-style-type: none"> - изложение правил эксплуатации технических средств 	<p>Тестирование, устный опрос, письменный опрос</p>
<p>3 5 - методы контроля</p>	<ul style="list-style-type: none"> - изложение методов 	<p>Тестирование, устный</p>

<p>качества выполняемых операций;</p>	<p>контроля качества выполняемых операций;</p> <ul style="list-style-type: none"> - описание последовательности действий при контроле качества выполняемых операций - выполнение контроля качества выполняемых операций; - анализ результатов контроля качества выполняемых операций и их использование. 	<p>опрос, письменный опрос</p>
<p>3 6 - принципы автоматизации сельскохозяйственного производства;</p>	<ul style="list-style-type: none"> - изложение принципов автоматизации сельскохозяйственного производства; - описание структурной схемы автоматизации производственных процессов; 	<p>Тестирование, устный опрос, письменный опрос, анализ кейс-стади.</p>
<p>3 7 - технологии использования электрической энергии в сельском хозяйстве.</p>	<ul style="list-style-type: none"> - изложение способов применения электрической энергии в сельском хозяйстве; - составление структурной схемы электроснабжения сельскохозяйственного объекта; - определение по внешнему виду названия и назначения 	<p>Тестирование, устный опрос, письменный опрос, анализ кейс-стади.</p>

	<p>электрических устройств;</p> <p>- выполнение пуска и остановки электрических машин;</p> <p>- изложение правил электробезопасности.</p>	
--	---	--

3. Оценка освоения учебной дисциплины:

3.1. Формы и методы оценивания

Предметом оценки служат умения и знания, предусмотренные ФГОС по дисциплине ОП.04 основы механизации, электрификации и автоматизации сельскохозяйственного производства, направленные на формирование общих и профессиональных компетенций. Оценка знаний и умений по дисциплине осуществляется в форме экзамена после завершения ее изучения в 4 семестре в период экзаменационной сессии. К экзамену допускаются студенты выполнившие в полном объеме практические работы и имеющие положительные оценки по результатам текущего контроля. Экзамен оценивается по 5-ти балльной системе. Результаты экзамена оформляются в соответствующей ведомости, а также в зачетных книжках студентов. Оценка «2» в зачетные книжки не ставится. Студенты, получившие на экзамене оценку «2», считаются имеющими академическую задолженность и обязаны повторно сдать экзамен в сроки, определенные администрацией колледжа.

Как вариант предусматривается рейтинговая система оценки. Обучающийся, имеющий средний балл не менее 4,2, освобождается от выполнения заданий на экзамене и получает оценку «отлично».

Обучающийся, имеющий рейтинг не менее 3,8, освобождается от выполнения заданий на экзамене и получает оценку «хорошо». Если обучающийся претендует на получение более высокой оценки, он должен выполнить задания на экзамене. Перечень заданий определяется в зависимости от результатов текущего или рубежного контроля.

Обучающиеся, имеющие рейтинг не менее 3,4, выполняют на экзамене только задания, оценки за выполнение которых в рамках текущего или рубежного контроля были ниже необходимых для положительной аттестации по накопительной системе.

Обучающиеся, имеющие рейтинг менее 3,2, выполняют все задания

Контроль и оценка освоения учебной дисциплины по темам (разделам)

Таблица 2

Элемент учебной дисциплины	Формы и методы контроля			
	Текущий контроль		Промежуточная аттестация	
	Форма контроля	Проверяемые ОК, У, З	Форма контроля	Проверяемые ОК, У, З
Введение				
Раздел 1. Устройство тракторов			Экзамен	У1, З 1, 32, 33, 34, 35,, ОК1,ОК2, ОК 3, ОК4,ОК5,ОК6ОК 7,ОК8,ОК9,ОК10
Тема 1.1 Двигатель	Устный опрос Практическая работа №1 Практическая работа №2 Практическая работа №3 Практическая работа №4 Тестирование Самостоятельная работа	У1, ОК2, ОК3, ОК4,ОК5,ОК6 ,ОК7 31,32,33 31,ОК2, ОК3, ОК4, ОК5 ,ОК9		
Тема 1.2. Шасси	Устный опрос Практическая работа №5 Практическая работа №6 Практическая работа №7 Тестирование Самостоятельная работа	31,32 У1, ОК2,ОК3,ОК4 ,ОК5,ОК6,ОК		

		7 31, ОК6, ОК7		
Тема 1.3 Электрооборудование	Устный опрос Практическая работа №8 Тестирование Самостоятельная работа	31,32 У1, ОК2,ОК3,ОК4 ,ОК5,ОК9 31, ОК6,ОК7,ОК8		
Тема 1.4 Техническое обслуживание и ремонт. Прицепы	Устный опрос Практическая работа №9 Практическая работа №10 Тестирование Самостоятельная работа	У1,31,32 У1, ОК2, ОК3, ОК4, ОК5, ОК6, ОК7 31, ОК6,ОК7		
Раздел 2. Организация и технология механизированных работ в растениеводстве			Экзамен	У1, 31, 32, 33, 34, 35,, ОК1,ОК2, ОК3, ОК4,ОК5,ОК6ОК7,ОК8,ОК9,ОК10
Тема 2.1. Технология выполнения механизированных работ	Устный опрос Практическая работа №11 Практическая работа №12 Практическая работа №13 Практическая работа №14	31,32,33,34 У1, ОК1,ОК2,ОК3		

	Практическая работа №15 Практическая работа №16 Практическая работа №17 Практическая работа №18 Практическая работа №19 Практическая работа №20 Тестирование Самостоятельная работа	,ОК4,ОК5,ОК 6,ОК7 31,32,33,34,35, ОК6,ОК7 ОК8		
--	--	--	--	--

3.2. Типовые задания для оценки освоения учебной дисциплины

3.2.1.1. Типовые задания для оценки знаний 31, 32, 33, 34, 35 умений У1 (текущий контроль)

1) Задания в тестовой форме

1. Вопрос теста № 1

Выбрать правильный ответ:

1. МЕХАНИЗМЫ ДВИГАТЕЛЯ:

- 1) пуска;
- 2) смазки;
- 3) питания;
- 4) охлаждения;
- 5) корреляции;
- 6) газораспределения;
- 7) кривошипно-шатунный.

2. СИСТЕМЫ ДВИГАТЕЛЯ:

- 1) пуска;
- 2) смазки;
- 3) питания;
- 4) охлаждения;
- 5) газораспределения;
- 6) кривошипно-шатунный.

2. Вопрос теста № 2

Выбрать правильный ответ:

МАТЕРИАЛ ИЗГОТОВЛЕНИЯ ГОЛОВОК БЛОКА ЦИЛИНДРОВ:

- 1) серый чугун;
- 2) углеродистая сталь;
- 3) легированная сталь;
- 4) алюминиевый сплав.
- 5) высокопрочная легированная сталь.

ШАТУНОВ

- 6) серый чугун;
- 7) углеродистая сталь;
- 8) легированная сталь;
- 9) алюминиевый сплав;
- 10) высокопрочная легированная сталь.

3. Вопрос теста № 3

Выбрать правильный ответ:

1. РАБОЧИЕ ПОВЕРХНОСТИ РАСПРЕДЕЛИТЕЛЬНОГО ВАЛА:

- 1) шлифуют;
- 2) полируют;
- 3) хромируют;
- 4) закаливают;
- 5) окрашивают;
- 6) цементируют;
- 7) подвергают отпуску.

2. КЛАПАНЫ ОТКРЫВАЮТСЯ:

- 1) рычагом;
- 2) пружиной;
- 3) коромыслом;
- 4) давлением газа;
- 5) давлением масла;
- 6) разрежением в цилиндре;
- 7) кулачком распределительного вала.

4. Вопрос теста № 4

Выбрать правильный ответ:

1. КАКОВО НАЗНАЧЕНИЕ РАСПРЕДЕЛИТЕЛЬНОГО МЕХАНИЗМА В ДВИГАТЕЛЕ?

- а) для открытия клапанов;
- б) для своевременного открытия впускных клапанов с целью впуска воздуха в цилиндры двигателя;
- в) для своевременного открытия клапанов с целью впуска воздуха в цилиндр и выпуска из него отработавших газов.

2. КАК ОТЛИЧИТЬ ВПУСКНОЙ КЛАПАН ОТ ВЫПУСКНОГО В ДВИГАТЕЛЯХ?

- а) диаметр тарелки впускного клапана больше выпускного;
- б) диаметр тарелки выпускного клапана больше впускного;
- в) по диаметру стержня и форме тарелок клапанов.

5. Вопрос теста № 5

Выбрать правильный ответ:

1. КАКИЕ ТРАКТОРЫ ОТНОСЯТ К УНИВЕРСАЛЬНО-ПРОПАШНЫМ?

- а) тракторы, предназначенные для сплошной обработки почвы;
- б) тракторы, предназначенные для междурядной обработки почвы;
- в) тракторы, предназначенные для выполнения специальных работ.

2. КАКОЙ ТРАКТОР ЯВЛЯЕТСЯ ТРАКТОРОМ ОБЩЕГО НАЗНАЧЕНИЯ?

- а) МТЗ-80;
- б) Т-150К;
- в) Т-25;
- г) Т-40.

6. Вопрос теста № 6

Выбрать правильный ответ:

1. КАКАЯ ПОВЕРХНОСТЬ ГИЛЬЗЫ ЦИЛИНДРА НАЗЫВАЕТСЯ ЗЕРКАЛОМ?

- а) внутренняя;
- б) наружная.

2. ИЗ КАКОГО МАТЕРИАЛА ИЗГОТАВЛИВАЮТ ПРОКЛАДКУ МЕЖДУ ГОЛОВКОЙ И БЛОКОМ?

- а) из специального картона;
- б) из сплава алюминия;
- в) из стали и асбеста;
- г) из асбеста.

7. Вопрос теста № 7

Выбрать правильный ответ:

1. КАКИЕ КАНАЛЫ ИМЕЮТСЯ В ГОЛОВКЕ БЛОКА?

- а) для подвода масла к трущимся поверхностям;
- б) для подвода охлаждающей жидкости к нагретым деталям;
- в) имеются каналы и для системы смазки, и для системы охлаждения;

2. ИЗ КАКОГО МАТЕРИАЛА ИЗГОТАВЛИВАЮТ ПОРШНИ?

- а) сталь;
- б) чугун;
- в) сплав алюминия;

8. Вопрос теста № 8

Выбрать правильный ответ:

1. УКАЖИТЕ РАБОЧУЮ ТЕМПЕРАТУРУ ОХЛАЖДАЮЩЕЙ ЖИДКОСТИ ДИЗЕЛЬНОГО ДВИГАТЕЛЯ

- г) 80-90 °С;
- д) 85-95 °С;
- е) 70-95 °С;

ж) 70-105 °С.

2. ПРИ ТЕРМОСИФОННОЙ ЦИРКУЛЯЦИИ:

- г) охлаждающая жидкость может циркулировать без насоса;
- д) охлаждающая жидкость циркулирует за счет дополнительного насоса пускового двигателя;

охлаждающая жидкость циркулирует за счет насоса системы охлаждения.

9. Вопрос теста № 9

Выбрать правильный ответ:

1. В КАКОЙ ЧАСТИ ВОЗДУХООЧИСТИТЕЛЯ ДИЗЕЛЬНОГО ДВИГАТЕЛЯ ВОЗДУХ ЗАВИХРЯЕТСЯ?

- з) фильтр-патрон;
- и) труба воздухоочистителя;
- к) колпак моноциклона;

2. С КАКОЙ ЦЕЛЬЮ УСТАНОВЛИВАЮТ ДВА БУМАЖНЫХ ФИЛЬТРА-ПАТРОНА В ОДИН ВОЗДУХООЧИСТИТЕЛЬ?

- е) два фильтрующих элемента улучшают очистку воздуха;
- ж) один из фильтров – предохранительный, по его состоянию определяют степень засоренности основного;

10. Вопрос теста № 10

Выбрать правильный ответ:

1. КАК СЛЕДУЕТ УСТАНОВЛИВАТЬ ЗАМКИ ПОРШНЕВЫХ КОЛЕЦ?

- 1. все замки в одну сторону
- 2. все замки в разные стороны
- 3. произвольно
- 4. на бензиновых двигателях в одну сторону, на дизелях в разные

2. С КАКОЙ ЦЕЛЬЮ ВЫПОЛНЯЕТСЯ УПЛОТНЕНИЕ ЦИЛИНДРОВ

- 1. для предотвращения попадания охлаждающей жидкости в картер двигателя
- 2. для предотвращения прорыва отработавших газов в картер двигателя
- 3. для компенсации теплового расширения гильз цилиндров
- 4. для центрирования гильз в блок-картере

11. Вопрос теста № 11

Выбрать правильный ответ:

1. КАКОЕ НАЗНАЧЕНИЕ ИМЕЕТ МАСЛОСЪЕМНОЕ КОЛЬЦО В ПОРШНЕ ДВИГАТЕЛЯ

- 1. предотвращает неравномерное расширение поршня

2. служит для лучшего уплотнения зазора между поршнем и цилиндром
3. счищает лишнее масло со стенки цилиндра
4. защищает компрессионные кольца от газообразных продуктов сгорания.

2. КАКОЙ МАТЕРИАЛ НЕ ПРИМЕНЯЮТ ДЛЯ ИЗГОТОВЛЕНИЯ КОЛЕНЧАТЫХ ВАЛОВ

1. серый чугун
2. высокопрочный чугун
3. улучшенная сталь
4. легированная сталь

12. Вопрос теста № 12

Выбрать правильный ответ:

1. КАКОВО НАЗНАЧЕНИЕ ФИЛЬТРА-ОТСТОЙНИКА СИСТЕМЫ ПИТАНИЯ?

- а) для очистки топлива от мелких механических примесей
- б) для очистки топлива от воды и крупных примесей
- в) для очистки топлива от смолистых веществ

2. КАКАЯ ЗАВИСИМОСТЬ МЕЖДУ СТЕПЕНЬЮ СЖАТИЯ ДВИГАТЕЛЯ И ПРИМЕНЯЕМЫМ БЕНЗИНОМ?

- а) чем выше степень сжатия двигателя, тем больше октановое число бензина
- б) чем выше степень сжатия двигателя, тем меньше октановое число бензина
- в) такой зависимости нет

14. Вопрос теста № 14

Выбрать правильный ответ:

1. ДЛЯ ЧЕГО ПРЕДНАЗНАЧЕНА МАСЛЯНАЯ ВАННА В ИНЕРЦИОННО-МАСЛЯНОМ ВОЗДУШНОМ ФИЛЬТРЕ?

- а) для смазки трущихся деталей фильтра
- б) для осаждения примесей находящихся в воздухе
- в) для увлажнения воздуха

2. КАКАЯ ДЕТАЛЬ ТОПЛИВНОГО НАСОСА КАРБЮРАТОРНОГО ДВИГАТЕЛЯ ПЕРЕКАЧИВАЕТ ТОПЛИВО В ПОПЛАВКОВУЮ КАМЕРУ?

- а) шестерня
- б) поршень
- в) мембрана

15. Вопрос теста № 15

Выбрать правильный ответ:

1. КАК КОНТРОЛИРУЕТСЯ УРОВЕНЬ ТОПЛИВА В БАКЕ АВТОМОБИЛЯ?

- а) топливоизмерительным щупом
- б) прибором в кабине автомобиля
- в) через смотровое окно топливного бака

2. КАКОЙ ПРИБОР ОБЕСПЕЧИВАЕТ ПЕРВИЧНУЮ ОЧИСТКУ ТОПЛИВА В СИСТЕМЕ ПИТАНИЯ?

- а) фильтр тонкой очистки
- б) топливоподкачивающий насос
- в) фильтр-отстойник

16. Вопрос теста № 16
Выбрать правильный ответ:

1. КАК ПРОВЕРЯЕТСЯ РАБОТОСПОСОБНОСТЬ ЦЕНТРОБЕЖНОГО ФИЛЬТРА ОЧИСТКИ МАСЛА В УСЛОВИЯХ ЭКСПЛУАТАЦИИ?

- а) по количеству отложений в колпаке ротора
- б) сигнализатором аварийного давления масла
- в) по шуму ротора после остановки двигателя

2. КАКОЙ ИЗ ОТВЕТОВ НАИБОЛЕЕ ПОЛНО ПЕРЕЧИСЛЯЕТ НАЗНАЧЕНИЕ СМАЗОЧНОГО МАТЕРИАЛА В СИСТЕМЕ СМАЗКИ ДВИГАТЕЛЯ?

- а) уменьшает трение и износ трущихся поверхностей
- б) понижает температуру деталей, с которыми соприкасается
- в) выносит продукты изнашивания из зоны трения
- г) выполняет все функции указанные в пунктах а,б,в
- д) выполняет все функции указанные в пунктах а,в

17. Вопрос теста № 17
Выбрать правильный ответ:

1. КАК ПРИВОДИТСЯ В ДЕЙСТВИЕ МАСЛЯНЫЙ ЦЕНТРОБЕЖНЫЙ ОЧИСТИТЕЛЬ(ЦЕНТРИФУГА)?

- а) реактивными силами струи масла из сопла ротора
- б) клиноременной передачей
- в) шестеренчатым приводом

2. КАК КОНТРОЛИРУЕТСЯ УРОВЕНЬ МАСЛА В СИСТЕМЕ СМАЗКИ ДВИГАТЕЛЯ?

- а) по показаниям манометра давления масла
- б) по показаниям датчика уровня масла
- в) маслоизмерительным щупом при неработающем двигателе

Укажите название составных частей трактора, обозначенных на схеме цифрами.

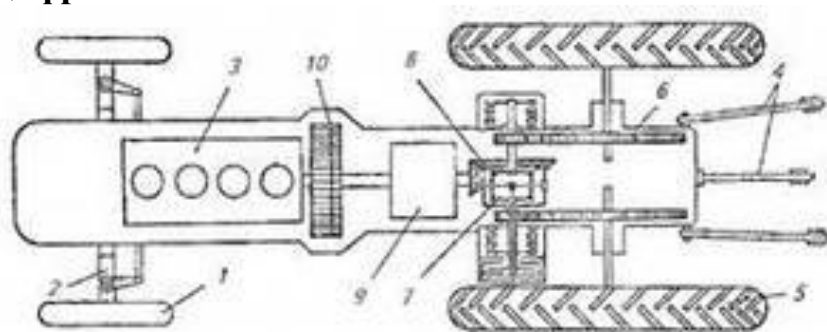

- 1 –
- 2 –
- 3 –
- 4 –
- 5 –
- 6 –
- 7 –
- 8 –
- 9 –
- 10 –

Перечень объектов контроля и оценки

Наименование объектов контроля и оценки	Основные показатели оценки результата	Оценка
31 Знание общего устройства и принципа работы тракторов, сельскохозяйственных машин и автомобилей, их воздействие на почву и окружающую среду	<ul style="list-style-type: none"> - Владение технической терминологией - Понимание процессов, протекающих в двигателе - Осознание порядка взаимодействия деталей - Анализ факторов, влияющих на работу двигателя - Определение взаимодействия деталей - Обоснование 	«5»

	формы деталей и их назначения - Обоснование выбора материала для изготовления деталей	
--	--	--

Оценка «5» ставится, если студент выполняет задание без ошибок, полностью укладывается во временные рамки задания.

Оценка «4» ставится, если студент относительно правильно выполняет задание, полностью укладывается во временные рамки задания. Допускается не более 2 ошибок.

Оценка «3» ставится, если студент допускает 6-7 ошибок, выполняет задание самостоятельно, полностью укладывается во временные рамки.

Оценка «2» ставится, если студент допускает больше 8 ошибок

2) Практическая работа №1-4

1. Изучить назначение тракторов и их основные типы.
2. Используя плакаты и альбомы, изучить общее устройство гусеничных и колесных тракторов.
3. Изучить назначение двигателя, классификация и составные части двигателей.
4. Изучить рабочий цикл четырехтактного дизельного и карбюраторного двигателей.
5. Изучить назначение и устройство кривошипно-шатунного механизма (КШМ).
6. Изучить назначение и устройство газораспределительного механизма (ГРМ).
7. Изучить назначение, устройство и принцип работы смазочной системы.
8. Изучить назначение, устройство и принцип работы системы охлаждения ДВС
9. Изучить назначение, устройство и принцип работы системы питания дизельного и карбюраторного двигателей.
10. Изучить назначение, устройство и принцип подготовки горючей смеси простейшим карбюратором.

3) Вопросы для проверки выполнения самостоятельной работы

1. Систематизировать тракторы и автомобили по назначению, тяговому усилию, грузоподъемности, типу ходовой части, проходимости.

2. Проанализировать и сравнить технико-экономические показатели двигателей одинаковой мощности с различным расположением клапанного механизма.
3. Систематизировать двигатели внутреннего сгорания по особенностям устройства и принципам действия системы питания. Результаты систематизации привести в табличной форме. Форму таблицы создать самостоятельно.
4. Выявить особенности инжекторных двигателей с различными способами впрыска топлива, привести их сравнительную оценку.
5. Составить принципиальную схему впрыска топлива.
6. Исследовать устройство и рабочий процесс двигателей с воздушной системой охлаждения.
7. Выполнить схему воздушной системы охлаждения.
8. Привести сравнительную оценку двигателей с жидкостной и воздушной системами охлаждения.
9. Исследовать свойства смазочных материалов, применяемых в двигателях внутреннего сгорания. Результаты исследования записать в рабочую тетрадь.
10. Выявить разницу между требованиями, предъявляемыми к зимним и летним маслам. Результат зафиксировать в рабочей тетради.
11. Произвести выбор моторного масла для дизельного и карбюраторного двигателя с учетом климатических условий местной зоны.

3.2.1.2 Типовые задания для оценки знаний 31, 32, 33, 34, 35 умений У1 (текущий контроль)

1) Задания в тестовой форме

Тестовое задание.

Выбрать правильные ответы:

1. Вопрос теста № 1

Выбрать правильный ответ:

1. ЧТО НАЗЫВАЮТ ПЕРЕДАТОЧНЫМ ЧИСЛОМ?

- а) отношение числа зубьев ведомой шестерни к ведущей
- б) отношение числа зубьев ведущей шестерни к ведомой
- в) число передач коробки

2. КАКОЙ МЕХАНИЗМ ПРИМЕНЯЮТ В ТРАНСМИССИИ АВТОМОБИЛЯ ДЛЯ ВКЛЮЧЕНИЯ И ВЫКЛЮЧЕНИЯ ПЕРЕДНЕГО ВЕДУЩЕГО МОСТА?

- а) раздаточную коробку
- б) дополнительную коробку
- в) коробку отбора мощности

2. Вопрос теста № 2

Выбрать правильный ответ:

1. КАКИЕ ТРАНСМИССИИ СЧИТАЮТ МЕХАНИЧЕСКИМИ, СТУПЕНЧАТЫМИ?

- а) когда в трансмиссии установлено фрикционное сцепление, коробка перемены передач
- б) когда в трансмиссии установлено сухое сцепление и гидротрансформатор
- в) когда в трансмиссии установлен двигатель-генератор и электродвигатели ведущих колес

2. В КАКОМ ОТВЕТЕ ПЕРЕЧИСЛЕНЫ ТОЛЬКО АГРЕГАТЫ ТРАНСМИССИИ?

- а) сцепление, КПП, карданная передача, главная передача, дифференциал
- б) сцепление, КПП, карданная передача, полуоси, рулевое управление
- в) сцепление, КПП, карданная передача, делитель, тягово-сцепное устройство

3. Вопрос теста № 3

Выбрать правильный ответ:

1. НА КАКОМ ПРИНЦИПЕ ОСНОВАНА РАБОТА ФРИКЦИОННОГО СЦЕПЛЕНИЯ?

- а) на использовании сил инерции
- б) на использовании сил трения

2. КАКИЕ ДЕТАЛИ СЦЕПЛЕНИЯ ОТНОСЯТСЯ К ВЕДОМЫМ?

- а) маховик, нажимной диск, ведомый диск
- б) маховик, кожух сцепления, гаситель крутильных колебаний
- в) ведомый диск, гаситель крутильных колебаний, накладки

4. Вопрос теста № 4

Выбрать правильный ответ:

1. КАКОЕ УСТРОЙСТВО В КОРОБКЕ ПЕРЕДАЧ ОБЕСПЕЧИВАЕТ ВЫРАВНИВАНИЕ УГЛОВЫХ СКОРОСТЕЙ ВКЛЮЧАЕМЫХ ШЕСТЕРЕН?

- а) синхронизатор
- б) фиксатор
- в) замок

2. КАКУЮ ФУНКЦИЮ НЕ ВЫПОЛНЯЕТ ТРАНСМИССИЯ?

- а) передает крутящий момент от двигателя к ведущим колесам
- б) изменяет крутящий момент по величине и направлению
- в) длительно разъединяет двигатель и ведущие колеса
- г) обеспечивает движение автомобиля в заданном направлении

5. Вопрос теста № 5

Выбрать правильный ответ:

1. ГДЕ УСТАНОВЛЕН ГАСИТЕЛЬ КРУТИЛЬНЫХ КОЛЕБАНИЙ?

- а) в сцеплении
- б) в делителе КПП
- в) в карданной передаче

2. КАКОЙ МЕХАНИЗМ ПРЕПЯТСТВУЕТ ВКЛЮЧЕНИЮ
ОДНОВРЕМЕННО ДВУХ ПЕРЕДАЧ?

- а) фиксатор механизма переключения передач
- б) синхронизатор

6. Вопрос теста № 6

Выбрать правильный ответ:

1. ЧЕМ ДОСТИГАЕТСЯ ПОВОРОТ ПЕРЕДНИХ УПРАВЛЯЕМЫХ КОЛЕС
АВТОМОБИЛЯ БЕЗ ПРОСКАЛЬЗЫВАНИЯ И ПОВЫШЕННОГО ИЗНОСА
ШИН?

- а) одновременным поворотом колес на разные углы
- б) одновременным поворотом колес на одинаковые углы
- в) установкой колес со сходимением и развалом

2. КАК ОТЛИЧАЮТСЯ УГЛЫ ПОВОРОТА УПРАВЛЯЕМЫХ КОЛЕС И
КАКОЙ ПУТЬ ОНИ ПРОХОДЯТ ПРИ ПОВОРОТЕ АВТОМОБИЛЯ?

- а) внутреннее колесо поворачивается на меньший угол и проходит меньший путь, чем наружное
- б) внутреннее колесо поворачивается на такой угол как наружное и проходят одинаковый путь
- в) внутреннее колесо поворачивается на такой угол как наружное, но проходит меньший путь
- г) внутреннее колесо поворачивается на больший угол и проходит меньший путь, чем наружное

7. Вопрос теста № 7

Выбрать правильный ответ:

1. ЧТО ТАКОЕ САТЕЛЛИТЫ?

- а)шестерни главной передачи
- б)шестерни дифференциала
- в)шестерни коробки передач

2. ИЗ КАКИХ ЧАСТЕЙ СОСТОИТ ЗАДНИЙ ВЕДУЩИЙ МОСТ

- а)корпус, главная передача
- б)полуоси, дифференциал,
- в)ходовая часть, полуоси
- г)Правельные ответ а,б
- д) правельный ответ б,в

8.Вопрос теста № 8

Выбрать правильный ответ:

1. КАК НАЗЫВАЮТ МЕХАНИЗМ, ОБЕСПЕЧИВАЮЩИЙ ВРАЩЕНИЕ ВЕДУЩИХ КОЛЕС С РАЗНОЙ ЧАСТОТОЙ?

- а)механизм свободного хода
- б)дифференциал
- в)обгонная муфта

2. ЧТО ОЗНАЧАЕТ В МАРКИРОВКЕ ШИНЫ 13,6R28 R БУКВА?

- а) шина с радиальным расположением корда
- б) шина с диагональным расположением корда
- в) шина высокого давления

Перечень объектов контроля и оценки

Наименование объектов контроля и оценки	Основные показатели оценки результата	Оценка
Зн-1 Знание общего устройства и принципа работы тракторов, сельскохозяйственных машин и автомобилей, их воздействие на почву и окружающую среду	-Способность выбирать правильные варианты ответов - Анализ ситуаций	5

Оценка «5» ставится, когда студент правильно ответит на все вопросы задания.

Оценка «4» ставится, когда студент правильно ответит на не менее 8 вопросов.

Оценка «3» ставится, когда студент правильно ответит на не менее 6 вопросов.

Оценка «2» ставится, когда студент правильно ответит менее чем на 5 вопросов

2) Практическая работа

1. Изучить принцип работы и устройство коробки передач.
 2. Изучить возможные неисправности коробки передач
 3. Изучить принцип работы и устройство раздаточная коробка.
 4. Изучить принцип работы и устройство карданная передача.
 5. Изучить возможные неисправности неисправностираздаточной коробки и карданной передачи
 6. Изучить принцип работы и устройство рабочее оборудование.
 7. Изучение неисправностей рабочего оборудования
 8. Изучение вспомогательного оборудования.
- 3) Вопросы для проверки выполнения самостоятельной работы**
1. Привести примеры тракторов и автомобилей, в конструкции которых применяется бесступенчатая передача.
 2. Исследовать конструкцию кузова тракторов.
 3. Сделать предложения по повышению коррозионной стойкости несущих кузовов.

3.2.1.3. Типовые задания для оценки знаний 31, 32, 33, 34, 35 умений У1 (текущий контроль)

1) Задания в тестовой форме

1. Вопрос теста № 1

Выбрать правильный ответ:

1. ИСТОЧНИКИ ЭЛЕКТРИЧЕСКОЙ ЭНЕРГИИ:

- 1) фары; 4) габаритные фонари;
- 2) стартер; 5) аккумуляторная батарея.
- 3) генератор.

ОНИ ВКЛЮЧАЮТСЯ ДРУГ ДРУГУ:

- 6) последовательно;
- 7) параллельно.

ОСНОВНОЙ ИЗ НИХ:

- 8) фары;
- 9) стартер;
- 10) генератор;
- 11) габаритные фонари;
- 12) аккумуляторная батарея.

2. ГЛАВНЫЙ ПОТРЕБИТЕЛЬ ТОКА АККУМУЛЯТОРНОЙ БАТАРЕИ (АКБ):

- 1) стартер;
- 2) генератор;
- 3) система зажигания;
- 4) система освещения;
- 5) система световой сигнализации.

2. Вопрос теста № 2

Выбрать правильный ответ:

1. ГЕНЕРАТОРНАЯ УСТАНОВКА СОСТОИТ ИЗ:

- 1) АКБ;
- 2) стартера;
- 3) генератора;
- 4) катушки зажигания;
- 5) регулятора напряжения.

2. ГЕНЕРАТОР ПЕРЕМЕННОГО ТОКА ТРЕБУЕТ:

- 1) регулятор напряжения;
- 2) реле обратного тока;
- 3) ограничитель силы тока;
- 4) аккумулятор,

ТАК КАК ОН:

- 5) не имеет коллектора;
- 6) имеет диодный мост;
- 7) имеет контактные кольца;
- 8) не обладает самовозбуждением;
- 9) обладает самоограничением по току;
- 10) не обладает постоянством напряжения.

3. Вопрос теста № 3

Выбрать правильный ответ:

1. ЭЛЕКТРИЧЕСКАЯ ЕМКОСТЬ АККУМУЛЯТОРА ИЗМЕРЯЕТСЯ В

1. литрах
2. см³
3. а/час

2. ПЛОТНОСТЬ ЭЛЕКТРОЛИТА В АККУМУЛЯТОРНОЙ БАТАРЕЕ ИЗМЕРЯЮТ

1. ареометром
2. плотномером
3. термометром

4. Вопрос теста № 4

Выбрать правильный ответ:

1. ВОСПЛАМЕНЕНИЕ РАБОЧЕЙ СМЕСИ ИСКРОЙ:

- 1) высокого напряжения;
- 2) низкого напряжения.

ЕГО ИСТОЧНИК:

- 3) генератор;
- 4) аккумулятор;
- 5) прерыватель;
- 6) распределитель;
- 7) катушка зажигания.

2. СОСТАВ КЛАССИЧЕСКОЙ СИСТЕМЫ ЗАЖИГАНИЯ:

- 1) АКБ;
- 2) генератор;
- 3) коммутатор;
- 4) конденсатор;
- 5) свечи зажигания;
- 6) катушка зажигания;
- 7) провода низкого напряжения;
- 8) прерыватель-распределитель;
- 9) провода высокого напряжения.

Перечень объектов контроля и оценки

Наименование объектов контроля и оценки	Основные показатели оценки результата	Оценка
Зн-1 Знание общего устройства и принципа работы тракторов, сельскохозяйственных машин и автомобилей, их воздействие на почву и окружающую среду	-Способность выбирать правильные варианты ответов - Анализ ситуаций	5

Оценка «5» ставится, когда студент правильно ответит на все вопросы задания.

Оценка «4» ставится, когда студент правильно ответит на не менее 8 вопросов.

Оценка «3» ставится, когда студент правильно ответит на не менее 6 вопросов.

Оценка «2» ставится, когда студент правильно ответит менее чем на 6 вопросов

2) Практическая работа

1. Изучить потребителей электрической энергии

3) Вопросы для проверки выполнения самостоятельной работы

- 1 Исследовать устройство и принцип действия щелочных аккумуляторных батарей. Выполнить схему щелочной батареи и записать формулу реакции при заряде-разряде батареи.
2. Сравнить щелочные и свинцово-кислотные аккумуляторные батареи по технико-экономическим показателям.

3.2.1.4. Типовые задания для оценки знаний 31, 32, 33, 34, 35 умений У1 (текущий контроль)

1. КАК НАЗЫВАЕТСЯ УСТРОЙСТВО ПРЕДНАЗНАЧЕННОЕ ДЛЯ СОЕДИНЕНИЯ ВОЗДУХОПРОВОДОВ ПНЕВМАТИЧЕСКОЙ СИСТЕМЫ АВТОМОБИЛЯ С ПРИЦЕПОМ?

- а) соединительная головка
- б) разобщительный кран
- в) комбинированный кран

2. ВЕЩЕСТВО, В СОСТАВ КОТОРОГО ВХОДЯТ ДВА ИЛИ НЕСКОЛЬКО КОМПОНЕНТОВ, НАЗЫВАЕТСЯ:

1. Металлом
2. Сплавом
3. Кристаллической решеткой

3. МЕХАНИЧЕСКИЕ СВОЙСТВА МЕТАЛЛОВ ЭТО:

1. Кислотостойкость и жаростойкость
2. Жаропрочность и пластичность
3. Теплоемкость и плавление

4. СПОСОБНОСТЬ МЕТАЛЛОВ НЕ РАЗРУШАТЬСЯ ПОД ДЕЙСТВИЕМ НАГРУЗОК, НАЗЫВАЕТСЯ:

1. Упругостью
2. Прочностью
3. Пластичностью

5. СТАЛЬ БОЛЕЕ ВЫСОКОГО КАЧЕСТВА ПОЛУЧАЕТСЯ:

1. В электропечах
2. В доменных печах
3. В мартеновских печах

6. СПЛАВ ЖЕЛЕЗА С УГЛЕРОДОМ, ПРИ СОДЕРЖАНИИ УГЛЕРОДА МЕНЕЕ 2%, НАЗЫВАЕТСЯ:

1. Чугун
2. Сталь
3. Латунь

7. КОНСТРУКЦИОННЫЕ СТАЛИ ОБЫКНОВЕННОГО КАЧЕСТВА МАРКИРУЮТ:

1. Сталь 85
2. Ст. 7
3. У8А

8. ЧТО ОБОЗНАЧАЕТ ЦИФРА В ЭТОЙ МАРКЕ СТАЛИ СТ.4?

1.Количество углерода 0,4%

2.Номер стали

9. КАКАЯ ИЗ ЭТИХ СТАЛЕЙ ПОЛУСПОКОЙНАЯ?

1.Сталь 85пс

2.Сталь 45сп

3.Сталь 55кп

10. УГЛЕРОДИСТЫЕ ИНСТРУМЕНТАЛЬНЫЕ
ВЫСОКОКАЧЕСТВЕННЫЕ СТАЛИ МАРКИРУЮТ:

1.У7А

2.Сталь 45 пс

3.Ст.1

11. НАГРЕВ ИЗДЕЛИЯ ДО ОПРЕДЕЛЕННОЙ ТЕМПЕРАТУРЫ,
ВЫДЕРЖКА ПРИ ЭТОЙ ТЕМПЕРАТУРЫ И МЕДЛЕННОЕ
ОХЛАЖДЕНИЕ, ЭТО

1.Закалка

2.Нормализация

3.Отжиг

12. НАГРЕВАНИЕ ИЗДЕЛИЕ ДО ОПРЕДЕЛЕННОЙ ТЕМПЕРАТУРЫ,
ВЫДЕРЖКА И БЫСТРОЕ ОХЛАЖДЕНИЕ С ПОМОЩЬЮ
ОХЛАЖДАЮЩЕЙ СРЕДЫ, ЭТО

1.Закалка

2.Отжиг

13. БРОНЗЫ - ЭТО

1.Сплавы алюминия

2.Сплавы меди

3.Сплавы магния

14. ЛАТУНИ – ЭТО

1.Сплавы магния с алюминием

2.Сплавы алюминия с кремнием

3.Сплавы меди с цинком

2) Практическая работа

1. Техническое обслуживание тракторов

2.Ремонт тракторов

4) Вопросы для проверки выполнения самостоятельной работы

1. Требования техники безопасности при работе с прицепами

2. Подготовка трактора к ремонту

3. Защита деталей от коррозии

Изучить виды технического обслуживания тракторов

2. изучить виды ремонта тракторов

3. Изучить технологии ремонта

3.3.2.1 Типовые задания для оценки знаний 31, 32, 33, 34, 35 умений У1

(текущий контроль)

1) Задания в тестовой форме (пример)

1. КАКИЕ БЫВАЮТ НОЖИ ДЛЯ ПЛУГОВ?

1. Вырезной , дисковый
2. Полевые, отвальные
3. Дисковые , черенковые
4. Черенковый

**2. В МАРКИРОВКЕ ЛУЩИЛЬЩИКОВ ППЛ-10-25 ЦИФРА 25
ОБОЗНАЧАЕТ:**

1. Ширину захвата машины в метрах
2. Ширину захвата каждого корпуса в сантиметрах
3. Число корпусов

3. КАКИЕ ПРИМЕНЯЮТ КОРПУСА ДЛЯ ВСПАШКИ?

1. Вырезной
2. Отвальный
3. Корпус с почвоуглубителем
4. Дисковый
5. Правильные ответы :2,3,4,
6. Все правильные ответы

4. ПО СПОСОБУ СОЕДИНЕНИЯ С ТРАКТОРОМ ПЛУГИ ДЕЛЯТСЯ:

1. Прицепные
2. Навесные
3. Полунавесные
4. Все правильные ответы

**5. В МАРКИРОВКЕ ЛУЩИЛЬЩИКОВ ППЛ-10-25 ЦИФРА 10
ОБОЗНАЧАЕТ:**

1. Ширину захвата машины в метрах
2. Ширину захвата каждого корпуса в сантиметрах
3. Число корпусов

6. ПО УСТРОЙСТВУ РАБОЧИХ ОРГАНОВ БОРОНЫ РАЗЛИЧАЮТ:

1. Пружинный и дисковые
2. Дисковые и отвальные
3. Зубовые
4. Лемешные и пружинные
5. Правильные ответы 1,3
6. Все правильные ответы

**7 ПО СПОСОБУ АГРЕГАТИРОВАНИЯ С ТРАКТОРОМ
КУЛЬТИВАТОРЫ РАЗДЕЛЯЮТСЯ:**

1. Полунавесные
2. Навесные

3. Прицепные
4. Правильные ответ 2,3
5. Правильные ответ 1,3
6. Все правильные ответы

8. ДИСКОВЫЕ БОРОНЫ ПО НАЗНАЧЕНИЮ ПОДРАЗДЕЛЯЮТ НА :

1. полевые,
2. садовые,
3. болотные
4. все правильные ответы

9. ТЯГОВОЕ СОПРОТИВЛЕНИЕ ПОЧВООБРАБАТЫВАЮЩИХ МАШИНОРУДИЙ ЗАВИСИТ ОТ:

1. Глубины обработки почвы.
2. Тягового класса трактора.
3. Размеров и конфигурации поля.
4. Массы трактора

10. МАКСИМАЛЬНАЯ РАБОЧАЯ СКОРОСТЬ АГРЕГАТА ЗАВИСИТ ОТ:

1. Величины тягового усилия трактора.
2. Способа агрегатирования сельхозмашины.
3. Массы трактора.
4. Ширины загона

11. СМЕННАЯ ПРОИЗВОДИТЕЛЬНОСТЬ ПОЛЕВОГО АГРЕГАТА ЗАВИСИТ:

1. $W_{см} = 0,1 \cdot B_p \cdot V_p \cdot T_p$
2. $W_{см} = 3,6 \cdot K_p \cdot V_p$
3. $W_{ч} = 0,01 \cdot B_p \cdot P_p \cdot \tau \cdot G$
4. $W_{см} = m \cdot g \cdot V_p \cdot T_p$

12. КОЭФФИЦИЕНТ ИСПОЛЬЗОВАНИЯ ТЯГОВОГО УСИЛИЯ ТРАКТОРА ПОКАЗЫВАЕТ:

1. Полноту использования тягового усилия трактора.
2. Отношение мощности двигателя к массе трактора
3. Максимальную ширину захвата агрегата.
4. Отношение массы трактора к его мощности.

13. МОЩНОСТЬ ДВИГАТЕЛЯ ИЗМЕРЯЕТСЯ В:

1. кВт
2. кН
3. Н/м
4. кН·м

14. РАСХОД ТОПЛИВА АГРЕГАТА НА 1 ГА ЗАВИСИТ ОТ:

1. Часового расхода двигателя трактора.
2. Емкости топливного бака
3. Типа движителей трактора
4. Способа агрегатирования рабочей машины

15. ПРОВЕДЕНИЕ ПЛАНОВОГО ТО ТРАКТОРА ПРОИЗВОДИТСЯ В ЗАВИСИМОСТИ ОТ:

1. Количества израсходованного топлива
2. Пробега, км.
3. Года эксплуатации

4. Суммарного времени, проведенного трактором в работе

16. ТРУДОЕМКОСТЬ РАБОТЫ АГРЕГАТА ТЕМ БОЛЬШЕ, ЧЕМ БОЛЬШЕ:

1. Количества человек в агрегате и его производительности.
2. От регулировок агрегата
3. Нормативов на проведение операции.
4. Количества машин в агрегате.

17. УСЛОВНЫЙ ЭТАЛОННЫЙ ГА – ЭТО:

1. Единица измерения тракторных работ.
2. Гектар, посеянный в эталонных условиях.
3. Единица измерения полевых работ.
4. Гектар правильной формы

18. УДЕЛЬНОЕ ДАВЛЕНИЕ ДВИЖИТЕЛЕЙ ТРАКТОРОВ НА ПОЧВУ ЭТО ОТНОШЕНИЕ:

1. Массы трактора и площади опорной поверхности его движителей
2. Массы агрегата и площади опорной поверхности его движителей.
3. Массы трактора и площади участка под ним.
4. Массы рабочих машин и площади опорной поверхности их колес.

19. КОЛИЧЕСТВО КОРПУСОВ НА ПЛУГЕ ПАХОТНОГО АГРЕГАТА УСТАНОВЛИВАЕТСЯ В ЗАВИСИМОСТИ ОТ:

1. Тягового усилия трактора.
2. Массы агрегата
3. Массы плуга.
4. Ширины поля.

20. ПРОИЗВОДИТЕЛЬНОСТЬ ТРАНСПОРТНЫХ СРЕДСТВ (Т/СМЕНУ) ЗАВИСИТ ОТ:

1. Грузоподъемности.
2. Типа двигателя.
3. Количества ведущих мостов.
4. Дорожного просвета

21. ПРОИЗВОДИТЕЛЬНОСТЬ ПОЛЕВОГО АГРЕГАТА ИЗМЕРЯЕТСЯ:

1. га/ч
2. т/ч
3. га/с
4. га/мин

22 ТРАКТОР Т-150К:

1. Колесный
2. Полуколесный
3. Полугусеничный
4. Гусеничный

23. РАБОТА ДВИГАТЕЛЯ ВНУТРЕННЕГО СГОРАНИЯ ОСУЩЕСТВЛЯЕТСЯ ЗА:

1. 4-такта
2. 3-такта
3. 1-такт
4. 5-тактов

24. ЭТАЛОННЫЙ ТРАКТОР:

1. ДТ-75.
2. К-701.
3. Т-150К.
4. МТЗ-80.

25. ДЛЯ ПОСЕВА ОВОЩНЫХ КУЛЬТУР ИСПОЛЬЗУЕТСЯ:

1. СУПО-6
2. СЗ-3,6
3. СКН-6А
4. МПС-1

26. ПЛУГ ПЛН-8-35 АГРЕГАТИРУЕТСЯ С ТРАКТОРОМ:

1. К-701
2. ДТ-75.
3. МТЗ-80
4. Т-150К

27. ПЛУГ ПЛН-6-35 ИМЕЕТ ШИРИНУ ЗАХВАТА:

1. 2,1м
2. 6м.
3. 6,35м.
4. 6м+35см.

28. ДИСКОВЫЙ ЛУЩИЛЬНИК ЛДГ-5А ОБРАБАТЫВАЕТ ПОЧВУ НА ГЛУБИНУ:

1. 8см.
2. 4см.
3. 16см.
4. 22см.

29. ДЛЯ ПОСАДКИ РАССАДЫ ИСПОЛЬЗУЮТ СЕЛЬХОЗМАШИНУ:

1. СКН-6А
2. СО-4,2.
3. СЛН-8А.
4. СУПН-8.

30. ДИЗЕЛЬНЫЙ ДВИГАТЕЛЬ ОТЛИЧАЕТСЯ ОТ КАРБЮРАТОРНОГО:

1. Возгоранием горючей смеси за счет ее сжатия.
2. Отсутствием топливной системы.
3. Использованием бензина
4. Подачей в камеру сгорания горючей смеси

31. СИСТЕМА ОХЛАЖДЕНИЯ ДВИГАТЕЛЯ ВНУТРЕННЕГО СГОРАНИЯ ПРЕДНАЗНАЧЕНА ДЛЯ:

1. Поддержание оптимальной температуры двигателя при его работе.

2. Тушения огня при возгорании двигателя.
3. Обеспечение влаги на поверхности двигателя в жаркий период года.
4. Охлаждения электросистемы двигателя вентилятором.
32. КАРБЮРАТОР НУЖЕН ДЛЯ:
 1. Подачи горючей смеси в камеру сгорания
 2. Подачи бензина в камеру сгорания
 3. Подачи воздуха в камеру сгорания
 4. Вывода отработанных газов из камеры сгорания.
33. ГИДРАВЛИЧЕСКАЯ НАВЕСКА ТРАКТОРА СЛУЖИТ ДЛЯ:
 1. Присоединения рабочей машины к трактору
 2. Передачи вращательного движения рабочим органам.
 3. Гидропривода рабочих органов сельхозмашины
 4. Уменьшения радиуса поворота.
34. КРИВОШИПНО-ШАТУННЫЙ МЕХАНИЗМ ДИЗЕЛЬНОГО ДВИГАТЕЛЯ СЛУЖИТ ДЛЯ:
 1. Преобразования поступательного движения поршня во вращательное движение коленвала.
 2. Подачи воздуха в камеру сгорания и отвода отработанных газов.
 3. Подачи масла к трущимся поверхностям.
 4. Создания давления в топливе при его впрыске в камеру сгорания.
35. ВАЛ ОТБОРА МОЩНОСТИ (ВОМ) ТРАКТОРА СЛУЖИТ ДЛЯ:
 1. Привода рабочих органов сельхозмашин.
 2. Присоединения рабочих машин к трактору.
 3. Для отбора избыточной мощности трактора
 4. Снижения тягового усилия трактора
36. В ГИДРАВЛИЧЕСКУЮ СИСТЕМУ ТРАКТОРА ВХОДЯТ:
 1. Шестеренчатый насос и гидроцилиндр.
 2. Коробка передач и муфта сцепления
 3. Бортовой редуктор и движители.
 4. Компрессор и вентилятор.
37. ТОПЛИВНАЯ СИСТЕМА ДИЗЕЛЬНОГО ДВИГАТЕЛЯ ВКЛЮЧАЕТ:
 1. Насос и форсунки
 2. Карбюратор и свеча зажигания
 3. Поршень и шатун
 4. Радиатор и термостат
38. РАБОЧЕЕ ОБОРУДОВАНИЕ ТРАКТОРА ВКЛЮЧАЕТ В СЕБЯ:
 1. Вал отбора мощности, прицеп, навеску.
 2. Движители, компрессор, фары.
 3. Рулевое колесо, электрическую систему.
 4. Кабину, сидение, кондиционер.
39. НАВЕСКА ТРАКТОРА НАСТРАИВАЕТСЯ ПО:
 1. Двух - и трехточечной схемам.
 2. Одно - и двухточечной схемам.
 3. Одноточечной схеме.
 4. Четырехточечной схеме.

40. РАСПРЕД. ВАЛ ДВИГАТЕЛЯ ОТНОСИТСЯ К МЕХАНИЗМУ ИЛИ СИСТЕМЕ:

1. Газораспределения.
2. Питания.
3. Смазки.
4. Охлаждения

41. КОЛЕН. ВАЛ ДВИГАТЕЛЯ ОТНОСИТСЯ К СИСТЕМЕ ИЛИ МЕХАНИЗМУ:

1. Кривошипно-шатунному
2. Газораспределения.
3. Питания.
4. Охлаждения.

42. ПЛУГ ПРВМ-3 ВЫПОЛНЯЕТ:

1. Вспашку виноградников
2. Вспашку садов
3. Вспашку полей
4. Выкорчевывания кустарников

43. С СОСТАВ СЕЯЛКИ ВХОДЯТ:

1. Бункера, высевающие аппараты, сошники.
2. Предплужники, дисковые ножи, полевые доски.
3. Насосы, измельчитель, режущий аппарат.
4. Устройство для полива, право - и левосторонние лезвия.

44. СЕЯЛКА ОВОЩНАЯ СО-4,2 ИМЕЕТ РЕГУЛИРОВКИ:

1. Нормы посева семян
2. Ширины захвата сеялки
3. Снижения удельного давления на почву
4. Усилия прикатывания семян

45. КУЛЬТИВАТОР ДЛЯ СПЛОШНОЙ ОБРАБОТКИ ПОЧВЫ РЕГУЛИРУЕТСЯ ПО ГЛУБИНЕ:

1. Перемещением по высоте опорных колес
2. Углом атаки.
3. Навеской трактора
4. Сжатием пружин.

46. ДИСКОВЫЕ БОРНЫ ПО ГЛУБИНЕ МОЖНО РЕГУЛИРОВАТЬ:

1. Углом атаки.
2. Навеской трактора
3. Перемещением по высоте опорных колес
4. Смещением точек соединения с трактором

47. ДИСКОВЫЕ ТЯЖЕЛЫЕ ОТ ДИСКОВЫХ ПОЛЕВЫХ БОРОН ОТЛИЧАЮТСЯ:

1. Формой и размерами дисков
2. Взаимным расположением соседних батарей
3. Способом регулировки глубины
4. Способом агрегатирования с трактором

48. ПОЧВООБРАБАТЫВАЮЩИЕ ОРУДИЯ ДЛЯ САДОВ ОТЛИЧАЮТСЯ ОТ ПОЛЕВЫХ:

1. Устройством для смещения рабочих органов от оси трактора вправо
2. Обработыванием почвы на большую глубину
3. Высокими скоростными показателями
4. Агрегатированием специальными тракторами

49. ПЛУГ ПЛН-5-35 СОСТОИТ ИЗ:

1. 5 предплужников и 5 плужных корпусов
2. 5 предплужников и отвал шириной 35см
3. 5 опорных колес и 35 ножей
4. 5 отвалов и 35 полевых досок

50. ПРЕДПЛУЖНИКИ В ПЛН-3-35 НУЖНЫ ДЛЯ:

1. Срезания сорняков и заделки их на глубину
2. Снижения тягового сопротивления плуга
3. Устойчивого движения пахотного агрегата
4. Обеспечения ровной стенки борозды

51. МЕЖДУРЯДНЫЙ КУЛЬТИВАТОР КРН-4,2 ИСПОЛЬЗУЮТ ПОСЛЕ СЕЯЛОК:

1. СУПО-6
2. СЛН-8А
3. СУПН-8
4. СЗ-3,6

52. КУЛЬТИВАТОР КРН-4,2 ИСПОЛЬЗУЮТ ТАКЖЕ ДЛЯ:

1. Подкормки пропашных культур
2. Для сплошной обработки почвы
3. Для основной обработки почвы
4. Прикатывания междурядья

53. КУЛЬТИВАТОР КРН-5,6 ИМЕЕТ РЕГУЛИРОВКИ:

1. Величины междурядий
2. Нормы внесения ядохимикатов
3. Нормы высева семян
4. Интервала высева семян

54. РЕШЕТА ПРЕДНАЗНАЧЕНЫ ДЛЯ РАЗДЕЛЕНИЯ СЕМЯН:

1. По толщине
2. По длине
3. По массе
4. По шероховатости

55. МАШИНА ДЛЯ ВНЕСЕНИЯ ОРГАНИЧЕСКИХ УДОБРЕНИЙ:

1. РОУ-6
2. МВУ-5
3. РУМ-5
4. ПРВМ-3

56. НОРМУ ВНЕСЕНИЯ УДОБРЕНИЙ РЕГУЛИРУЮТ:

1. Скоростью подачи удобрений к разбрасывателям
2. Частотой вращения ВОМ трактора

3. Частотой вращения разбрасывателей
4. Вместительностью кузова машины
57. ДЛЯ ПОЛУЧЕНИЯ СЕМЕННОГО МАТЕРИАЛА ИСПОЛЬЗУЮТ ЗЕРНООЧИСТИТЕЛЬНУЮ МАШИНУ:
 1. СМ-4
 2. ОВС-25
 3. ПС-10
 4. ПСШ-5
58. ТУКОВЫСЕВАЮЩИЙ АППАРАТ АТД-2 УСТАНОВЛИВАЕТСЯ НА:
 1. Междурядные культиваторы
 2. Луцильники
 3. Дисковые бороны
 4. Плуги
59. КАТОК ЗКВГ-1,4 РЕГУЛИРУЕТСЯ:
 1. Наполнением емкости катков водой
 2. Перемещением по высоте опорных колес
 3. Установкой балласта сверху орудия
 4. Изменением угла атаки
60. ПЛУГ ПС-4-30 ПРЕДНАЗНАЧЕН ДЛЯ:
 1. Садов
 2. Виноградников
 3. Вспашки склонов
 4. Полей
61. БДС-3,5 – ЭТО:
 1. Дисковая борона для садов
 2. Дисковый луцильник для виноградников
 3. Зубовая барана для садов
 4. Полевая дисковая борона
62. БОРОНА ДИСКОВАЯ БДСТ-2,1 ПО ГЛУБИНЕ РЕГУЛИРУЕТСЯ:
 1. Углом атаки
 2. Сменой дисков
 3. Скоростью движения
 4. Опорными колесами
63. ФРЕЗЫ САДОВЫЕ ФПШ-200 И ФС-0,9 ВЫПОЛНЯЮТ:
 1. Рыхление, разрушение комков и выравнивание почвы
 2. Рыхление с уплотнением верхнего слоя почвы
 3. Подрезание сорняков и заделки их на глубину
 4. Рыхление с прикатыванием почвы
64. КУЛЬТИВАТОРНЫЕ ЛАПЫ ДЛЯ СПЛОШНОЙ ОБРАБОТКИ ПОЧВЫ УСТАНОВЛИВАЮТСЯ:
 1. В две линии в шахматном порядке
 2. В две линии, но на разную высоту
 3. В одну сплошную линию без интервала
 4. В три линии в шахматном порядке

65. НА РАССАДОПОСАДОЧНОЙ МАШИНЕ СКН-6А ШАГ ПОСАДКИ РЕГУЛИРУЮТ:

1. Количеством зажимов на высаживающих дисках
2. Скоростью движения машины
3. Шириной междурядий
4. Опорными колесами машины

66. НОРМУ ПОЛИВА ДЛЯ ДОЖДЕВАЛЬНЫХ АГРЕГАТОВ ЗАДАЮТ В:

1. м³/га
2. кг/м²
3. т/га
4. л/га

67. У СЕЯЛКИ СО-4,2 ВЫСЕВАЮЩИЙ АППАРАТ:

1. Катушечный
2. Пневматический
3. Ячеисто-дисковый
4. Другого типа

68. НОРМУ ВЫСЕВА СЕМЯН В СУПО-6 РЕГУЛИРУЮТ:

1. Сменными дисками и частотой вращения высевающего аппарата
2. Скоростью движения сеялки
3. Сменными высевающими аппаратами
4. Заменой бункера и глубиной заделки семян

Перечень объектов контроля и оценки

Наименование объектов контроля и оценки	Основные показатели оценки результата	Оценка
Зн-1 Знание общего устройства и принципа работы тракторов, сельскохозяйственных машин и автомобилей, их воздействие на почву и окружающую среду	-Способность выбирать правильные варианты ответов - Анализ ситуаций	5

Оценка «5» ставится, когда студент правильно ответит на все вопросы задания.

Оценка «4» ставится, когда студент правильно ответит на не менее 8 вопросов.

Оценка «3» ставится, когда студент правильно ответит на не менее 6 вопросов.

Оценка «2» ставится, когда студент правильно ответит менее чем на 6 вопросов

2) Практическая работа

1. Рассчитать показатели тяговых свойств трактора при заданных условиях работы
2. Рассчитать тяговое сопротивление плуга при заданных условиях работы
3. Рассчитать тяговое сопротивление прицепной машины по индивидуальному заданию
4. Выбрать сцепку и рассчитать ее сопротивление
5. Рассчитать ширину захвата агрегата и количество машин в агрегате
6. Скомплектовать пахотный агрегат и установить его на заданную глубину
7. Разбить поле на загоны, вспахать участок и проверить качество выполненной работы в соответствии с агротехническими требованиями
8. Подготовить машинно-тракторный агрегат к работе, выполнить культивацию и проверить качество работы в соответствии с агротехническими требованиями
9. Составить машинно-тракторный агрегат, подготовить его к работе, выполнить культивацию в соответствии с агротехническими требованиями и проверить качество работы
10. Подготовить к работе полуприцеп-разбраскиватель органических удобрений 1-ПГУ-4, выбрать способ движения, разбросать твердые органические удобрения и определить зону внесения.
11. Подготовить к работе агрегат по внесению минеральных удобрений и выполнить работу на нем в соответствии с агротехническими требованиями

3) Вопросы для проверки выполнения самостоятельной работы

1. Классификация культиваторов.
2. Классификация плугов.
3. Контроль и оценка качества вспашки лемешных плугов.
4. Схемы соединения дисковых батарей борон и луцильников.
5. Типы отвалов и рабочих корпусов плуга.
6. Виды вспашки.
7. Агротехтребования, предъявляемые к почвообрабатывающим фрезам.
8. Способы обработки почвы.
9. Устройство и технологическая настройка комбинированных агрегатов.
10. Влияние установки зубьев борон и лап культиваторов на качество работ.
11. Классификация борон.
12. Производительность пахотных агрегатов.
13. Рабочие органы паровых и пропашных культиваторов.
14. Устройство и технологическая настройка дисковых плугов и луцильников.
15. Плуги для гладкой вспашки.
16. Устройство и технологическая настройка дисковой бороны.
17. Классификация почвообрабатывающих фрез.
18. Установка культиватора–растениепитателя на норму внесения удобрений.
19. Устройство, назначение и схемы работы ярусных плугов.
20. Схема работы фрез.
21. Подготовка к работе паровых и пропашных культиваторов.
22. Машины для внесения органических удобрений.

- 23.Машины для внесения минеральных удобрений.
- 24.Типы рабочих корпусов плуга.
- 25.Настройка плуга на заданную глубину обработки.
- 26.Технология внесения удобрений
- 27.Виды и способы внесения удобрений
- 28.Агротехнические требования к машинам для внесения удобрений
- 29.Классификация машин для внесения удобрений
- 30.Агротехнические требования к вспашке.
- 31.Виды вспашки.
- 32.Классификация плугов.
- 33.Общее устройство и рабочий процесс оборотного плуга.
- 34.Типы отвалов.
- 35.Типы рабочих корпусов плуга.
- 36.Производительность пахотного агрегата.
- 37.Агротехнические требования к поверхностной обработке почвы.
- 38.Технологическая схема работы и типы борон.
- 39.Луцильники, устройство, технологический процесс.
- 40.Катки, устройство, технологический процесс.
- 41.Классификация культиваторов.
- 42.Культиваторы для сплошной обработки почвы, устройство, технологический процесс.
- 43.Культиваторы для междурядной обработки почвы, устройство, технологический процесс.

4. Контрольно-оценочные материалы (далее - КОМ)/ контрольно-измерительные материалы (далее – КИМ) для итоговой аттестации по учебной дисциплине

Предметом оценки являются умения и знания. Контроль и оценка осуществляются с использованием следующих форм и методов:

Текущий контроль – устный опрос, письменный опрос, тестирование, выполнение практических работ, самостоятельная работа.

Итоговый контроль по учебной дисциплине в форме экзамена в виде устных ответов на вопросы заданий, охватывающих все содержание учебной дисциплины. Задания содержат 1-2 вопроса, имеющих цель определить уровень освоения студентами знаний, ситуационную задачу или расчетное задание для определения уровня овладения студентами умениями.

Оценка освоения дисциплины производится по 5-ти балльной шкале. Возможно использование по выбору студентов накопительной системы с использованием результатов рубежного контроля. В этом случае студент может полностью освободиться от сдачи дифференцированного зачета или только от тех частей дидактических единиц, за которые по результатам рубежного контроля им получена оценка «5».

I. ПАСПОРТ

Назначение:

Комплект оценочных материалов предназначен для контроля и оценки освоения учебной дисциплины Основы механизации, электрификации и автоматизации сельскохозяйственного производства по специальности СПО 35.02.05 Агрономия, базовый уровень подготовки

Умения

У1 - применять в профессиональной деятельности средства механизации, электрификации и автоматизации сельскохозяйственного производства

Знания

З 1- общее устройство и принцип действия тракторов, сельскохозяйственных машин и автомобилей, их воздействие на почву и окружающую среду;

З 2 - технологии и способы выполнения сельскохозяйственных работ в соответствии с агротехническими и зоотехническими требованиями;

З 3 - методы подготовки машин к работе и их регулировки;

З 4 - правила эксплуатации, обеспечивающие наиболее эффективное использование технических средств;

З 5 - методы контроля качества выполняемых операций;

.

II. ЗАДАНИЕ ДЛЯ ЭКЗАМЕНУЮЩЕГОСЯ

(Доводится до сведения обучающихся за 1 месяц до начала экзамена)

Вариант №1

Инструкция для обучающихся

Внимательно прочитайте задание.

Время выполнения задания – 0,3 часа

Задание

1. Классификация тракторов. Основные части трактора.
2. Классификация плугов и агротехнические требования к ним

Вариант №2

Инструкция для обучающихся

Внимательно прочитайте задание.

Время выполнения задания – 0,3 часа

Задание

1. Кривошипно-шатунный механизм: назначение, типы; материал и конструкция основных деталей, неисправности и способы их устранения.
2. Какие применяют корпуса плугов и для вспашки каких почв.

Вариант №3

Инструкция для обучающихся

Внимательно прочитайте задание.

Время выполнения задания – 0,3 часа

Задание

1. Газораспределительный механизм: назначение, типы, материал и конструкция основных деталей, неисправности.
2. Основные части корпуса плуга

Вариант №4

Инструкция для обучающихся

Внимательно прочитайте задание.

Время выполнения задания – 0,3 часа

Задание

1. Система охлаждения : назначение, типы, устройство жидкостной системы.
- 2.Классификация луцильщиков и агротехнические требования к ним.

Вариант №5

Инструкция для обучающихся

Внимательно прочитайте задание.

Время выполнения задания – 0,3 часа

Задание

- 1 .Смазочная система: моторные масла и принцип действия, основные части системы, неисправности и способы их устранения.
2. Классификация культиваторов и агротехнические требования к ним.

Вариант №6

Инструкция для обучающихся

Внимательно прочитайте задание.

Время выполнения задания – 0,3 часа

Задание

- 1.Используя рисунок проследите движение масла к трущимся деталям.
2. Где используется и из каких сборочных единиц состоит борона БДТ-3,0.

Вариант №7

Инструкция для обучающихся

Внимательно прочитайте задание.

Время выполнения задания – 0,3 часа

Задание

- 1.Используя рисунок проследите движение топлива от бака до форсунки при работе двигателя.
2. Виды удобрений и способы их внесения.

Вариант №8**Инструкция для обучающихся**

Внимательно прочитайте задание.

Время выполнения задания – 0,3 часа

Задание

- 1.Схема работы и устройство сцепления.
2. Основные агротехнические требования к защите растений.

Вариант №9**Инструкция для обучающихся**

Внимательно прочитайте задание.

Время выполнения задания – 0,3 часа

Задание

1. Используя рисунок укажите детали ведущей и ведомой части сцепления.
- 2.Химические средства защиты растений и сроки их применения.

Вариант №10**Инструкция для обучающихся**

Внимательно прочитайте задание.

Время выполнения задания – 0,3 часа

Задание

- 1.Классификация коробок передач. Для чего служит коробка передач Что такое передаточное число.
2. Технические способы защиты растений.

Вариант №11

Инструкция для обучающихся

Внимательно прочитайте задание.

Время выполнения задания – 0,3 часа

Задание

1. Основные неисправности коробки передач и способы их устранения.
2. Машины для защиты растений.

Вариант №12

Инструкция для обучающихся

Внимательно прочитайте задание.

Время выполнения задания – 0,3 часа

Задание

1. Из каких частей состоит задний ведущий мост. Возможные неисправности ведущих мостов и способы их устранения.
2. Основные агротехнические требования предъявляемые к посеву трав

Вариант №13

Инструкция для обучающихся

Внимательно прочитайте задание.

Время выполнения задания – 0,3 часа

Задание

1. Из каких основных частей состоит ходовая часть трактора. Показатели проходимости трактора.
2. Агротехнические требования предъявляемые к уходу за растениями.

Вариант №14

Инструкция для обучающихся

Внимательно прочитайте задание.

Время выполнения задания – 0,3 часа

Задание

1. Основные части рулевого управления. Виды рулевых управлений.
2. Технология возделывания зерновых и зернобобовых культур.

Вариант №15

Инструкция для обучающихся

Внимательно прочитайте задание.

Время выполнения задания – 0,3 часа

Задание

1. Виды тормозных механизмов, Виды и приводы тормозов применяемые на тракторах.
2. Способы и технологии уборки зерновых и зернобобовых культур.

Вариант №16

Инструкция для обучающихся

Внимательно прочитайте задание.

Время выполнения задания – 0,3 часа

Задание

1. Основные неисправности тормозных систем и их способы устранения.
2. Классификация и агротехнические требования к машинам для послеуборочной обработки зерна

Вариант №17

Инструкция для обучающихся

Внимательно прочитайте задание.
Время выполнения задания – 0,3 часа

Задание

1. Как устроена кабина трактора.
2. Способы посадки картофеля.

Вариант №18

Инструкция для обучающихся

Внимательно прочитайте задание.
Время выполнения задания – 0,3 часа

Задание

1. Правила безопасности работы на тракторе.
2. Агротехнические требования к посадке картофеля.

Вариант №19

Инструкция для обучающихся

Внимательно прочитайте задание.
Время выполнения задания – 0,3 часа

Задание

1. Источники и потребители электрической энергии.
2. Агробиологические особенности овощных культур.

Вариант №20

Инструкция для обучающихся

Внимательно прочитайте задание.
Время выполнения задания – 0,3 часа

Задание

1. Возможные неисправности аккумуляторной батареи и их способы устранения.
2. Катки, устройство, технологический процесс.

Вариант №21

Инструкция для обучающихся

Внимательно прочитайте задание.

Время выполнения задания – 0,3 часа

Задание

1. Возможные неисправности приборов освещения и их способы устранения.
2. Классификация борон.

Вариант №22

Инструкция для обучающихся

Внимательно прочитайте задание.

Время выполнения задания – 0,3 часа

Задание

1. На чем основано действие стартера.
2. Комбинированные почвообрабатывающие агрегаты

Вариант №23

Инструкция для обучающихся

Внимательно прочитайте задание.

Время выполнения задания – 0,3 часа

Задание

1. Классификация сталей.
2. Требования к поливу сельскохозяйственных культур

Вариант №24

Инструкция для обучающихся

Внимательно прочитайте задание.

Время выполнения задания – 0,3 часа

Задание

1. Неметаллические материалы. Защита деталей от коррозии Схема управления электрическим бензонасосом.
2. Способы полива и технология полива.

III. ПАКЕТ ЭКЗАМЕНАТОРА

а) Условия

Количество вариантов каждого задания пакетов заданий для экзаменуемого.

Количество вариантов задания для экзаменуемого – 24

Время выполнения задания – 20 (мин.)

Оборудование:

- * макеты сельскохозяйственных машин
- * модели узлов двигателей
- * разрезы двигателей
- * наглядные пособия
- * детали двигателей, тракторов и автомобилей
- * плакаты

Эталоны ответов

Экзаменационная ведомость (или оценочный лист).

б) Критерии оценки

Оценка «5» ставится , если студент полностью раскрыл содержание вопросов.

Оценка «4» ставится, если студент раскрыл содержание вопросов, но имеет одну неточность в ответах на вопросы.

Оценка «3» ставится, если студент не полностью раскрыл содержание вопросов и имеет неточности в содержании ответов.

Оценка «2» ставится, если студент не ответил по существу поставленных вопросов

